



Alternative farver

BS454101
Hel glasdør i Gaggenau Antracit
Bredde 60 cm
BS454111
Heldækkende glasdør med stål bag glasset
Bredde 60 cm

Medfølgende tilbehør

1 x 2/3 rustfri form m/hul 40 mm dyb.
1 x 2/3 rustfri form 40 mm dyb.
1 x Rist.
1 x Stegetermometer.

Ekstra tilbehør

BA010301
Tredobbelt teleskopisk udtræksstativ
BA020361
BA020370
Bakke, rustfrit stål, perforeret, 40 mm dyb, 5 l
BA020381
Tilberedningsbeholder, non-stickbelægning, uperforeret, 46 mm dyp, 5,4 l.
BA020390
Bakke, non-stickbelægning, perforeret, 40 mm dyb, 5 l
BA046117
Glasbakke
CLS10040
Rengøringspatroner, sæt med 4
GN010330
Adapter til Gastronorm-indsats og -stegegryde
GN114130
Gastronorm-bradepande i rustfrit stål GN 1/3
GN114230
Gastronorm-bradepande i rustfrit stål GN 2/3
GN124130
Gastronorm-bradepande i rustfrit stål GN 1/3
GN124230
Gastronorm-bradepande i rustfrit stål GN 2/3
GN340230
Gastronorm-stegegryde i støbt aluminium

Produktvarianter

BS450101
Kombidampovn serie 400
Hel glasdør i Gaggenau Antracit
Bredde 60 cm
Sidehængt ovnlåge: højre
Betjening øverst
BS451101
Kombidampovn serie 400
Hel glasdør i Gaggenau Antracit

BS454101
Kombidampovn serie 400
Hel glasdør i Gaggenau Antracit
Bredde 60 cm
Sidehængt ovnlåge: højre
Betjening nederst



Grebsløs dør / automatisk døråbning / stemmestyret døråbning mulig Vandbeholder til rent vand og spildevand Fulldautomatisk rengøringsssystem Stor ovnplads 2 LED-lys Ekstern dampgenerering Dampning uden tryk Varmluft 30 °C til 230 °C kan kombineres med valgt fugtighedstrin på 0%, 30%, 60%, 80% eller 100% Sous-vide-madlavning med eksakt temperaturindstilling Fuldt dækkende grill bag glaskeramik, kan kombineres med varmluft op til 230 °C og damp Automatiske programmer Stegetermometer med beregning af resttid Varmluftsbleser roterer i begge retninger for ideel varmfordeling TFT-touch-display Panelfrit produkt med styringsmodul på overfladen Elektronisk temperaturstyring fra 30 °C til 230 °C Nettovolumen 50 liter

Opvarmningsmetoder

Varmluft + 100 % damp
Varmluft + 80 % damp Varmluft + 60 % damp Varmluft + 30 % damp Varmluft + 0 % damp Tilberedning ved lav temperatur Sous-vide Hel grill trin 1 + damp Hel grill trin 2 + damp Hel grill + recirkulation Hævning Optøning Genopvarmning

Betjening:

Automatisk døråbning Betjening med drejeknap og TFT touch display Klartekstdisplay med 52 sprog Mulighed for at gemme individuelle opskrifter (inkl. stegetermometer) Personlig tilpasning af automatisk program. Informationsknap med brugervejledning Sideåbnende dør åbner op til 180°

Udførelse

Fuldt dækkende grill 2000 W bag glaskeramik 2 aftagelige 1.7 liters vandbeholdere. Dampskud Indikator ved lavt vandniveau Trepunkts-stegetermometer med automatisk slukning og beregning af tilberedningstid. Automatiske programmer. Visning af aktuel temperatur Timerfunktioner: tilberedningstid, sluttid, korttidsur, stopur, langtidstimer (certificeret af Star-K). Automatisk kogepunktsudligning 2 x LED-lys på siden. Hygiejnisk ovnrum i rustfrit stål 3 indsætningsniveauer Tilslutning til hjemmenetværk for digitale tjenester (Home Connect) via netværkskabel LAN (anbefales) eller trådløst via WiFi Tilgængeligheden af Home Connect-funktionaliteten afhænger af tilgængeligheden af Home Connect-tjenester i dit land. Home Connect-tjenester findes ikke i alle lande – for mere information besøg: www.home-connect.com

Sikkerhed

Egenskaber
Farve / Materiale
Antracit
Installation
Indbygning
Lugeåbning
Svingdør
Nichemål ved indbygning (H x B x D)
450-450 x 560-560 x 550
Produktmål (HxBxD)
455 x 590 x 540
Dimension af pakket produkt
590 x 660 x 700
Kontrolpanelmateriale
uden blændestykke
Dørmateriale
Glas
Nettovægt
47,9
Længde på elledning
175
EAN-kode
4242006293437
Elektrisk tilslutningseffekt
Strømstyrke
16
Elementspænding
220-240
Frekvens
50
Stiktype
Schukostik med jord
Antal hulrum - (2010/30/EF)
1
Anvendelig volumen (af hulrum) - NY (2010/30/EF)
50
Energieffektivitetsklasse - (2010/30/EC)
A
Energy consumption per cycle conventional (2010/30/EC)
Energy consumption gas oven per cycle conventional (2010/30/EC)
Energy consumption per cycle forced air convection (2010/30/EC)
0,72
Energy consumption gas oven per cycle forced air convection (2010/30/EC)
Energieffektivitetsindeks - NY (2010/30/EF)
94,7
Medleveret tilbehør
1 x 2/3 rustfri form m/hul 40 mm dyb, 1 x 2/3 rustfri form 40 mm dyb, 1 x Rist, 1 x Stegetermometer

Forbrugs- og tilslutningsegenskaber

skabt den 2023-01-19
Side 1

Børnesikring
Feriesikring (sikkerhedsafbryder)
Ovnkøling med temperaturbeskyttelse

Rengøring:

Rengøringsprogram, fulldautomatisk Afkalkningsprogram til dampgeneratoren. Tørring Automatisk tørring af ovnrummet efter afsluttet tilberedning Afløbsfilter, aftageligt Vandbeholder – tåler opvaskemaskine. Demo-rengøringsprogram

Planlægnings råd:

Ovnlåge kan ikke vendes Ingen andre elektriske produkter må installeres over BS Apparatets front stikker 47 mm ud fra åbningen i køkkenskabet Tag højde for den opragende front ved planlægning af åbning af skuffer ved siden af produktet. Tag hensyn til dørens åbningsvinkel på 90° ved indbygning i et hjørne Stikkontakten skal placeres udenfor nichen LAN-udtag findes nederst til venstre på bagsiden. Specialtilbehør (bestilles som reserve dele): Reservedelsnr. 17002490 Afkalkningstabletter

Tilslutninger

Energieffektivitetsklasse A på en skala fra A+++ til D. I alt: 3.1 kW Ledning 1.8 m med Schuko-stik Tag højde for et LAN-kabel Strømforsøg standby/display på 0.8 W Strømforsøg standby/display slukket 0.5 W Strømforsøg standby/netværk på 1.8 W Tid auto-standby/display på 20 minut Tid auto-standby/display av 20 minut Tid auto-standby/netværk 20 minut Se i brugervejledningen, hvordan man afbryder WiFi-modulet Til installation af produkter med Schuko-stik, i boliger med Danske-stikkontakter (Type K) kan dette special-tilbehør anvendes – HEZG9AS00S

BS454101
Kombidampovn serie 400
Hel glasdør i Gaggenau Antracit
Bredde 60 cm
Sidehængt ovnlåge: højre
Betjening nederst
skabt den 2023-01-19
Side 2

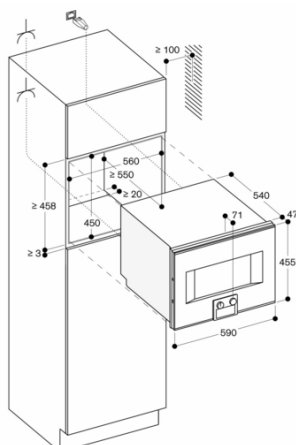

Stikdåse
Mål i mm

BS 454/455 over BO set fra siden

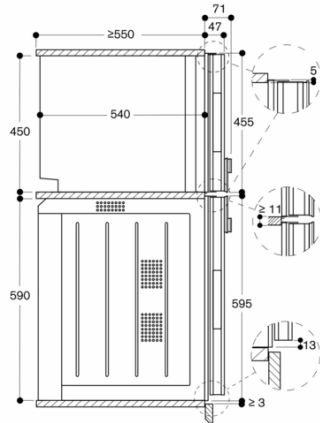

Mål i mm